



**OWNER'S MANUAL  
MANUEL D'UTILISATION  
MANUAL DEL USUARIO**

**C3600 / C3600G**

**Storage Trends Base Cabinet  
Placard de rangement de Storage Trends  
Gabinete de base de Storage Trends**

**No Tools Required  
Assemblage sans outils.  
El armado no requiere herramientas.**

**⚠ WARNING**

- Not intended for storage of flammable or caustic chemicals.
- Not intended for usage by children.
- To avoid risk of suffocation, do not allow children to play inside container.
- This product may become susceptible to impact damage in freezing temperatures.
- Do not store near excessive heat.
- Exercise caution when moving fully loaded product. This product is not intended for transporting heavy objects. Use as a stationary storage device only.
- Do not sit or stand on top.
- Do not store items on top.
- Max load 75 lbs. per shelf.
- Do not stack more than two units high. Top unit must be secured to wall.

**⚠ MISE EN GARDE**

- Ce meuble n'a pas été conçu afin de stocker des produits chimiques corrosifs.
- Cet article ne doit pas être utilisé par des enfants.
- Afin d'éviter tout risque d'étouffement, ne pas laisser d'enfants jouer à l'intérieur de la caisse.
- Cet article peut être endommagé par des impacts à une température inférieure à 0°C.
- Ne pas remettre à proximité d'une source de chaleur excessive.
- Faire preuve de précaution pour transporter ce meuble lorsqu'il est plein. Ce meuble n'a pas été conçu afin de transporter des objets lourds. Utiliser uniquement un meuble de rangement fixe.
- Ne pas s'asseoir ni se tenir debout sur ce meuble.
- Ne pas stocker d'articles sur ce meuble.
- Capacité maximum: 75 lbs (34 kg) par tablette.
- Ne pas empiler plus de deux unités l'une sur l'autre. L'unité supérieure doit être fixée au mur.

**⚠ ADVERTENCIA**

- No está diseñado para almacenar sustancias inflamables o químicas cáusticas.
- No está diseñado para ser usada por los niños.
- Para evitar el riesgo de asfixia, no permita que los niños jueguen dentro de la unidad.
- Este producto puede ser susceptible a daños por impacto en temperaturas bajo 0° C.
- No lo guarde cerca de fuentes de calor excesivo.
- Tenga cuidado cuando mueva el producto completamente cargado. Este producto no ha sido diseñado para transportar objetos pesados. Uselo como unidad de almacenamiento fijo únicamente.
- No se sienta o se pare encima del gabinete.
- No almacene artículos encima.
- Capacidad máxima de almacenamiento: 75 libras (34 kg) por anaquel.
- No coloque más de dos unidades, una sobre la otra. La unidad de encima debe asegurarse a la pared.

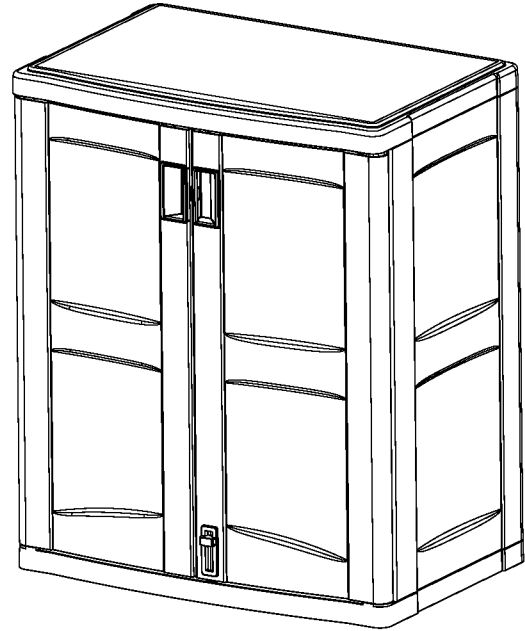

**Read instructions prior to assembly.** This product contains parts that can be damaged if incorrectly assembled.

**Lisez les instructions avant de commencer l'assemblage:** cet article contient des pièces pouvant être endommagées si elles ne sont pas assemblées correctement.

**Lea las instrucciones antes de comenzar a armar.** Este producto tiene piezas que pueden dañarse si se arman incorrectamente.

**Assembly Instructions / Directives d'assemblage / Instrucciones de armado**

1. Connect one Side Panel I to Back Panel C by lining up keyhole openings in Side Panel with T-connectors that protrude from Back Panel. Move Side Panel towards Back Panel to insert the T-connectors into the keyhole slots. Press down on Back Panel to snap in place.

1. Fixez un panneau latéral "I" au panneau arrière "C" en alignant les orifices du panneau latéral avec les connecteurs en T qui font saillie sur le panneau arrière. Déplacez le panneau latéral vers le panneau arrière afin d'introduire les connecteurs en T dans les orifices. Pressez vers le bas afin que le panneau arrière s'imbrique d'un bruit sec.

1. Conecte un Panel Lateral I al Panel Trasero "C" alineando las ranuras en el Panel Lateral con los conectores en T que sobresalen del Panel Trasero. Mueva el Panel Lateral hacia el Panel Trasero para insertar los conectores en T en las ranuras. Presione hacia abajo en el Panel Trasero para que encaje en su lugar.

Keyhole slot in Side Panel I /  
Orifice du panneau latéral "I" /  
Ranura en el Panel Lateral "I"

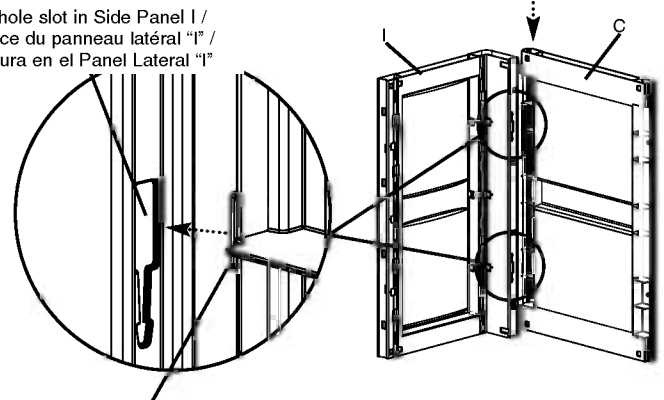

Back Panel T-connector /  
Connecteur en T du panneau arrière /  
Conector en T del Panel Trasero

2. Connect second Side Panel I to Back Panel C by lining up keyhole openings in Side Panel with T-connectors that protrude from Back Panel. Move Side Panel toward Back Panel to insert the T-connectors into the keyhole slots. Press down on Side Panel to snap in place.

2. Fixez le deuxième panneau latéral "I" au panneau arrière "C" en alignant les orifices du panneau latéral en utilisant les connecteurs en T qui font saillie du panneau arrière. Déplacez le panneau latéral vers le panneau arrière afin d'introduire les connecteurs en T dans les orifices. Pressez vers le bas afin que le panneau latéral s'imbrique d'un bruit sec.

2. Conecte el segundo Panel Lateral "I" y al Panel Trasero "C" alineando las ranuras en el Panel Lateral con los conectores en T que sobresalen del Panel Trasero. Mueva el Panel Lateral hacia el Panel Trasero para insertar los conectores en T en las ranuras. Presione hacia abajo el Panel Lateral hasta que encaje en su lugar.

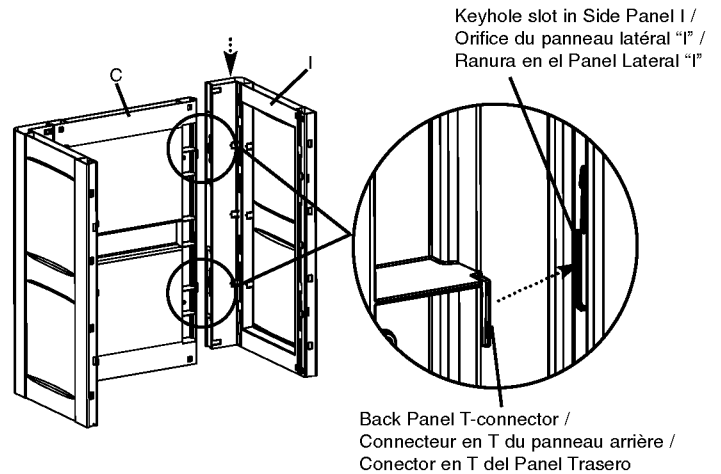

3. Set Back and Side Panel Assembly on top of Bottom Panel A by lining up the tabs from Bottom Panel with the corresponding holes in Back and Side Panel Assembly.

Once all tabs are correctly aligned, push Back and Side Panel Assembly down to fully engage snaps.

When complete, verify all eight connections are secure.

3. Placez l'ensemble panneau arrière et panneaux latéraux sur le panneau inférieur "A" en alignant les languettes du panneau inférieur avec les trous correspondants du panneau arrière et des panneaux latéraux.

Après avoir aligné correctement toutes les languettes, pressez fermement vers le bas sur l'ensemble panneau arrière et panneaux latéraux afin que les languettes s'imbriquent complètement d'un bruit sec.

Après avoir terminé, assurez-vous que les huit fixations ont été correctement effectuées.

3. Coloque el Ensemble del Panel Trasero y el Panel Lateral sobre el Panel Inferior "A" alineando las lengüetas del Panel Inferior con los agujeros correspondientes en el Ensemble de los Paneles Trasero y Lateral.

Una vez que todas las lengüetas están correctamente alineadas, presione hacia abajo el Ensemble de Paneles Trasero y Lateral hasta que encajen completamente.

Una vez terminada esta operación, verifique que todas las ocho conexiones quedan completamente seguras.

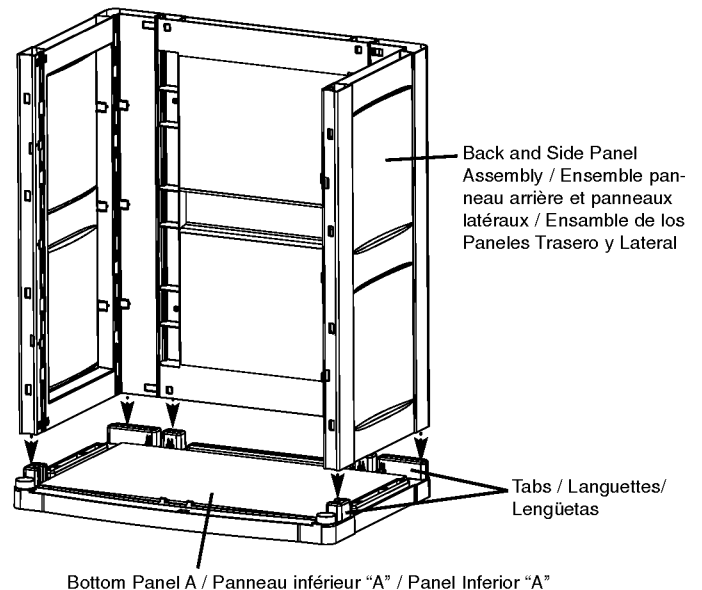

4. With door in open position, place Left Door Panel E over left side Hinge Post on Bottom Panel A. Place Left Door in closed position.

4. Avec la porte en position ouverte, placez le panneau de porte gauche "E" sur l'axe de la charnière gauche du panneau inférieur "A". Fermez la porte gauche.

4. Con la puerta en posición abierta, coloque el Panel de Puerta Izquierda "E" en el Poste de Bisagra del lado izquierdo en el Panel Inferior "A". Coloque la Puerta Izquierda en posición cerrada.

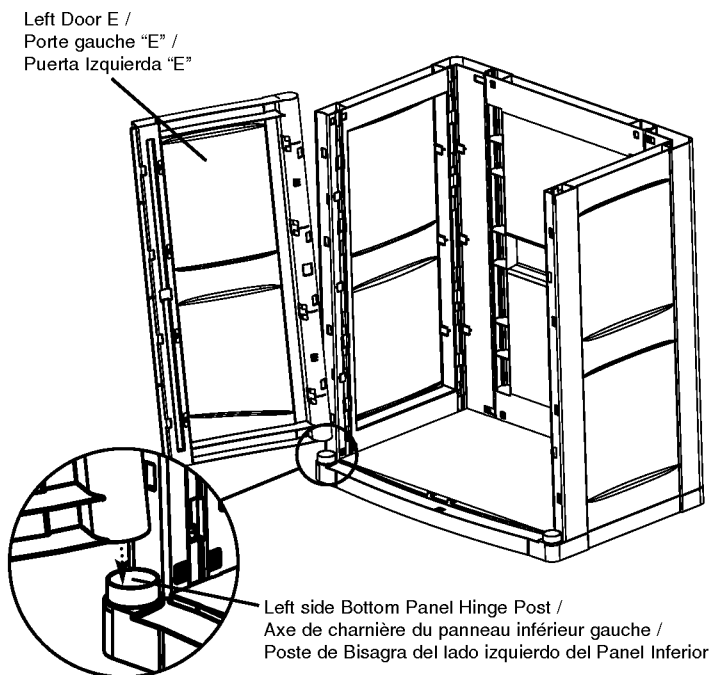

5. With door in open position, place Right Door Panel F over right side Hinge Post on Bottom Panel A. Place Right Door in closed position.

5. Avec la porte en position ouverte, placez le panneau de porte droit "F" sur l'axe de la charnière droite du panneau inférieur "A". Fermez la porte droite.

5. Con la puerta en posición abierta, coloque el Panel "F" de la Puerta Derecha en el Poste de Bisagra del lado derecho del Panel Inferior "A". Coloque la Puerta Derecha en posición cerrada.

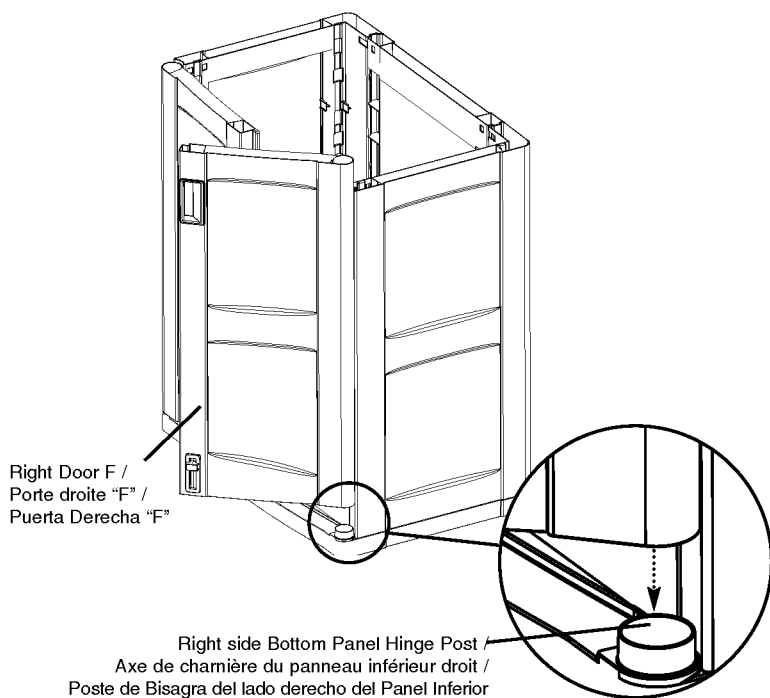

6. Set Top Panel G on top of cabinet assembly by lining up the tabs from the Top Panel with the corresponding holes in the cabinet assembly.

Once all tabs are correctly aligned, push the Top Panel Assembly down to fully engage snaps.

When complete, verify all eight connections are secure.

6. Placez le panneau supérieur "G" sur les pièces du placard en alignant les languettes du panneau supérieur avec les trous correspondants du placard.

Après avoir correctement aligné les languettes, pressez le panneau supérieur vers le bas afin que les languettes s'imbriquent complètement d'un bruit sec.

Après avoir terminé, assurez-vous que les huit fixations ont été correctement effectuées.

6. Coloque el Panel Superior "G" encima del ensamble del gabinete, alineando las lengüetas del Panel Superior con los agujeros correspondientes en el ensamble del gabinete.

Una vez que todas las lengüetas quedan alineadas correctamente, presione hacia abajo el Panel Superior sobre el ensamble hasta que encaje completamente.

Una vez terminada esta operación, verifique que todas las ocho conexiones han quedado firmemente aseguradas.

Top Panel G /  
Panneau supérieur "G" /  
Panel Superior "G"

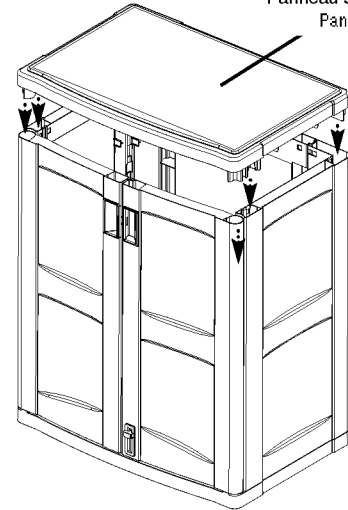

7. With curved face of Shelf facing forward, tilt shelf at angle until it clears the door opening and can be inserted into cabinet.

7. Avec le côté arrondi de la tablette vers l'avant, penchez la tablette afin qu'elle passe par l'ouverture de porte et puisse être introduite dans le placard.

7. Con la superficie curva del Anaquel mirando hacia el frente, incline el Anaquel en un ángulo que permita pasarlo por la abertura de la puerta e insertarlo en el gabinete.

Shelf / Tablette / Anaquel

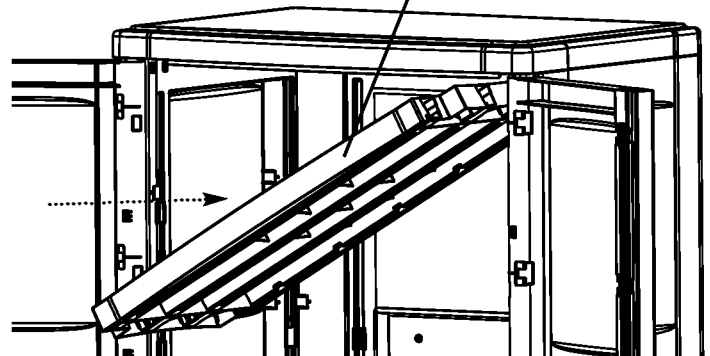

8. Still holding at an angle, push Shelf into cabinet until it stops against the Back Panel. Rotate Shelf downward to flat position.

8. Tout en maintenant la tablette penchée d'un côté, poussez la tablette dans le placard jusqu'à ce qu'elle soit contre le panneau arrière. Tournez la tablette vers le bas afin de l'amener à l'horizontale.

8. Manteniendo el Anaquel inclinado, ponga el Anaquel dentro del gabinete hasta que toque el Panel Trasero. Gire el Anaquel hacia abajo hasta la posición horizontal.

Hooks / Crochets / Ganchos

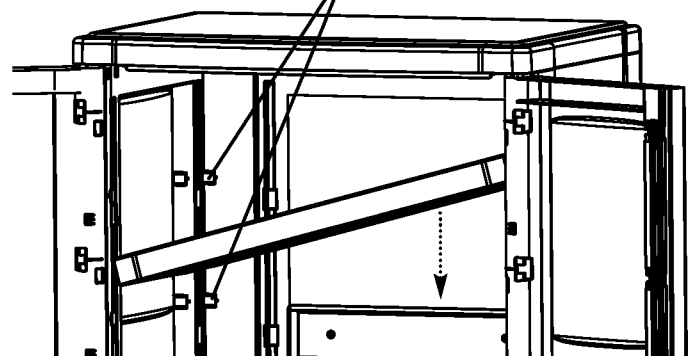

9. Lower Shelf over hooks on Side Panel at desired shelf height, capturing slots in Shelf's bottom edges on Hooks.

Repeat steps 8 through 10 for second Shelf.

9. Abaissez la tablette sur les crochets du panneau latéral à la hauteur désirée en veillant à ce que les crochets s'imbriquent dans les fentes des bord inférieurs de la tablette.

Reprenez les étapes 8 à 10 pour la deuxième tablette.

9. Baje el Anaquel sobre los Ganchos en el Panel Lateral a la altura que desea para el anaquel, introduciendo los Ganchos en las ranuras del borde inferior del Anaquel.

Repita los pasos 8 a 10 para el segundo Anaquel.

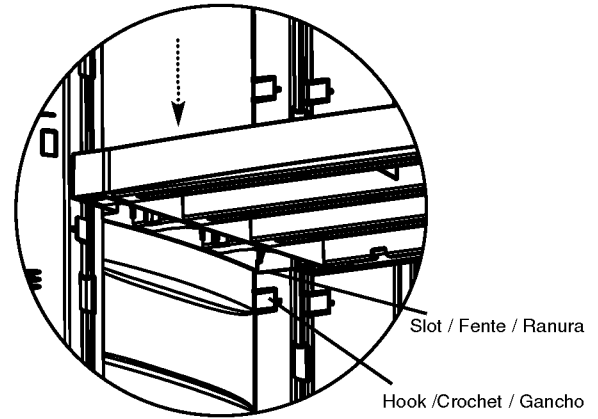

10. Recommended mounting of cabinet to wall for added stability (Hardware not included).

Using a 3/16" drill bit, drill through the four provided mounting locations in Back Panel C to create mounting holes. Using mounting holes as template, mark mounting hole locations on wall.

Talk to a local hardware retailer to determine the correct mounting anchor and screw combination for your application.

Drill four mounting holes in wall, insert mounting anchors into mounting holes in wall.

Put cabinet in desired location, line up cabinet mounting holes with mounting anchors in wall and insert screws.

Tighten screws to secure to wall. **Do not overtighten as damage to product may occur.**

10. Il est recommandé de fixer le placard au mur pour une stabilité accrue (Matériel de fixation non fourni).

Utilisez un foret de 3/16 po. (4 mm) et percez au niveau des quatre points du panneau arrière "C" afin de percer des trous de montage. Utilisez ces trous de montage comme gabarit et marquez l'emplacement des trous sur le mur.

Contactez votre quincaillier afin de déterminer le type d'ancrage mural et les vis dont vous aurez besoin pour effectuer l'installation.

Percez les quatre trous de montage dans le mur, insérez les ancrages muraux dans les trous de montage du mur.

Placez le placard à l'emplacement désiré, alignez les trous de montage du placard avec les ancrages muraux du mur et insérez les vis.

Serrez les vis afin de fixer le placard au mur. **Ne pas trop serrer afin de ne pas endommager le placard.**

10. Se recomienda montar el gabinete fijándolo a la pared para mayor estabilidad. (Los elementos de ferretería no vienen incluidos).

Usando un taladro con brocha de 3/16" (4 mm) perfora a través de las cuatro ubicaciones para montaje en el Panel de Trasero "C", para crear los agujeros de montaje. Usando los agujeros de montaje como template, marque las ubicaciones en la pared donde deben hacerse las perforaciones para el montaje.

Consulte con el vendedor local de ferretería para determinar la combinación apropiada de ancla de montaje y tornillo para su aplicación.

Perfore cuatro agujeros de montaje en la pared e inserte las anclas de montaje en los agujeros de montaje en la pared.

Coloque el gabinete en la ubicación deseada, alinee las perforaciones de montaje del gabinete con las anclas de montaje en la pared e inserte los tornillos.

Apriete los tornillos para asegurar el gabinete en el pared. **No los apriete demasiado pues puede dañar la unidad.**

Cabinet Mounting Locations/  
Emplacement des trous de montage du placard/  
Ubicación de los Puntos de Montaje del Gabinete

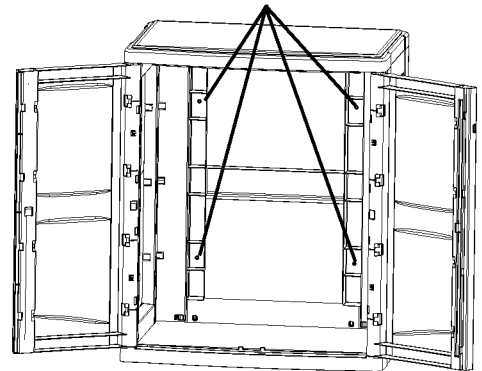

Please provide this information. / Veuillez fournir les informations suivantes. / Por favor, suministre la información siguiente.

Name/Nom/Nombre: \_\_\_\_\_  
 Street/Rue/Calle: \_\_\_\_\_ City/Ville/Ciudad: \_\_\_\_\_  
 State/État ou Prov./Estado: \_\_\_\_\_ Zip Code/Code Postal/Código Postal: \_\_\_\_\_  
 Phone/Téléphone/Teléfono: \_\_\_\_\_ Date/Date/Fecha: \_\_\_\_\_

Place of Purchase:  
 Lieu d'achat:  
 Lugar de compra:

Quality Control No.:  
 No. de contrôle de qualité:  
 No. de control de calidad:

**C3600 / C3600G**

**Ordering Instructions**

1. Call Suncast for pricing information at 800-846-2345 or 630-879-2050. Monday - Friday 8:00 am - 4:30 pm Central Time. (Except holidays) or see [www.suncast.com](http://www.suncast.com)
2. Completely fill out address. Print Clearly.
3. Add Shipping and Handling to Total Cost. (Illinois residents add 6.75% sales tax)
4. Send complete form with check or money order to Suncast Corp.
5. No C.O.D. orders will be accepted.

**Instructions pour commander**

1. Pour tout renseignement concernant nos tarifs, contactez Suncast au 800-846-2345 ou au 630-879-2050 du lundi au vendredi de 8 h à 16h30, heure centrale (sauf les jours fériés) ou consultez notre site internet [www.suncast.com](http://www.suncast.com).
2. Indiquez votre adresse complète. Écrivez clairement en lettres majuscules.
3. Ajoutez le coût des frais d'expédition et de manutention au coût total. (Les résidents de l'Illinois doivent ajouter une taxe de vente de 6,75%).
4. Renvoyez le formulaire rempli et joignez un chèque ou un mandat à l'ordre de Suncast Corp.
5. Nous n'acceptons pas de commandes contre remboursement (C.O.D ou paiement à la livraison).

**Instrucciones para Pedidos**

1. Para obtener información de precios, llame a Suncast al 800-846-2345 o al 630-879-2050, de lunes a viernes de 8:00 a.m. a 4:30 p.m., hora central, (excepto en los días de fiesta) o comuníquese por Internet a [www.suncast.com](http://www.suncast.com).
2. Envíenos su dirección completa, escribiéndola claramente en letra de imprenta
3. Agregue al precio del artículo los costos de manejo y envío para obtener el costo total. (Los residentes de Illinois deben agregar el impuesto de ventas de 6.75%).
4. Envíe el formulario completo con su cheque o una orden de pago a Suncast Corp.
5. No se aceptan pedidos C.O.D. (pago contra entrega).

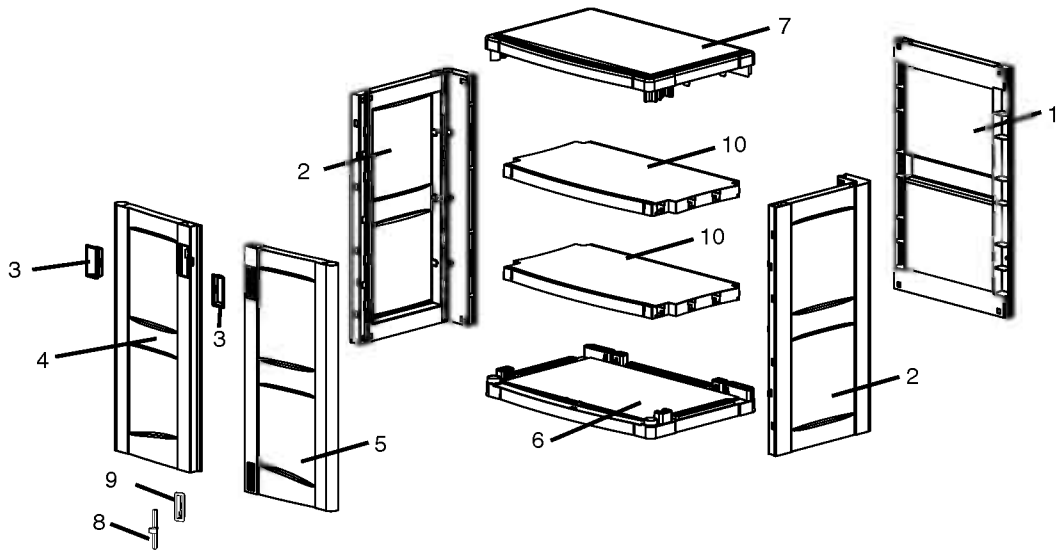

| Index No.<br>Référence<br>Referencia                                                                                                                        | Part Name<br>Pièce<br>Pieza                                                                             | Part No<br>No. de la pièce<br>No. de la pieza<br>C3600 | Part No<br>No. de la pièce<br>No. de la pieza<br>C3600G | Cost Each<br>Prix unitaire<br>Precio del artículo | Qty. Ord.<br>Quantité<br>Cantidad | Total Cost<br>Coût total<br>Costo total |
|-------------------------------------------------------------------------------------------------------------------------------------------------------------|---------------------------------------------------------------------------------------------------------|--------------------------------------------------------|---------------------------------------------------------|---------------------------------------------------|-----------------------------------|-----------------------------------------|
| 1                                                                                                                                                           | BACK PANEL C (1) / PANNEAU ARRIÈRE "C" (1) / PANEL TRASERO "C" (1)                                      | 010146618                                              | 010146688                                               |                                                   |                                   |                                         |
| 2                                                                                                                                                           | SIDE PANEL I (2) / PANNEAU LATÉRAL "I" (2) / PANEL LATERAL "I" (2)                                      | 010146518                                              | 010146588                                               |                                                   |                                   |                                         |
| 3                                                                                                                                                           | DOOR HANDLE H (2) / POIGNÉE DE PORTE "H" (2) / MANIJA DE PUERTA (2)                                     | 010097612                                              | 010097610                                               |                                                   |                                   |                                         |
| 4                                                                                                                                                           | LEFT DOOR E (1) / PORTE GAUCHE "E" (1) / PUERTA IZQUIERDA "E" (1)                                       | 0461864                                                | 0462020                                                 |                                                   |                                   |                                         |
| 5                                                                                                                                                           | RIGHT DOOR F (1) / PORTE DROITE "F" (1) / PUERTA DERECHA "F" (1)                                        | 0461865                                                | 0462021                                                 |                                                   |                                   |                                         |
| 6                                                                                                                                                           | BOTTOM PANEL A (1) / PANNEAU INFÉRIEUR "A" (1) / PANEL INFERIOR "A" (1)                                 | 010144918                                              | 010144910                                               |                                                   |                                   |                                         |
| 7                                                                                                                                                           | TOP PANEL G (1) / PANNEAU SUPÉRIEUR "G" (1) / PANEL SUPERIOR "G" (1)                                    | 010144818                                              | 010144810                                               |                                                   |                                   |                                         |
| 8                                                                                                                                                           | DOOR LATCH PIN N (1) / LOQUET DE PORTE "N" (1) / PERNO DE LA ALDABA DE LA PUERTA "N" (1)                | 010122118                                              | 010122110                                               |                                                   |                                   |                                         |
| 9                                                                                                                                                           | DOOR LATCH HOUSING M (1) / LOGEMENT DU LOQUET DE PORTE "M" (1) / CAJA DE LA ALDABA DE LA PUERTA "M" (1) | 010122218                                              | 010122210                                               |                                                   |                                   |                                         |
| 10                                                                                                                                                          | SHELF (2) / TABLETTE (2) / ANAQUEL (2)                                                                  | 010146418                                              | 010146488                                               |                                                   |                                   |                                         |
| SUB TOTAL / TOTAL PARTIEL / SUB TOTAL:                                                                                                                      |                                                                                                         |                                                        |                                                         |                                                   |                                   |                                         |
| IL RESIDENTS ADD 6.75% TAX / LES RÉSIDENTS DE L'ILLINOIS DOIVENT AJOUTER UNE TAXE DE 6.75% / LOS RESIDENTES DE ILLINOIS DEBEN AGREGAR UN IMPUESTO DE 6.75%: |                                                                                                         |                                                        |                                                         |                                                   |                                   |                                         |
| SHIPPING & HANDLING/EXPEDITION ET MANUTENTION/GASTOS DE MANEJO Y ENVÍO:                                                                                     |                                                                                                         |                                                        |                                                         |                                                   |                                   |                                         |
| CHECK ENCLOSED/CHÈQUE CI-JOINT/CHEQUE ADJUNTO MONEY ORDER ENCLOSED/MANDAT CI-JOINT/ORDEN DE PAGO ADJUNTO:                                                   |                                                                                                         |                                                        |                                                         |                                                   |                                   |                                         |
| TOTAL:                                                                                                                                                      |                                                                                                         |                                                        |                                                         |                                                   |                                   |                                         |